

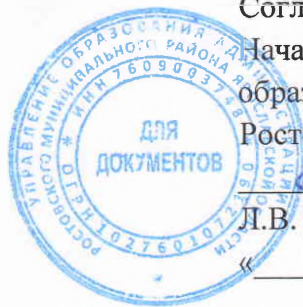

Утверждаю:
Заведующая МДОУ
«Детский сад № 37
д. Судино»

Г.С.Малявина

« » 2022 г.



Согласовано:
Начальнику управления
образования администрации
Ростовского МР

Л.В. Груданова

« » 2022 г.

«Согласовано»:
Начальник ОГИБДД
ОМВД России
по Ростовскому району
майор полиции

А.В. Чугунов

« » 2022 г.

ПАСПОРТ

дорожной безопасности

Муниципального дошкольного образовательного учреждения

«Детский сад № 37 д. Судино»

Содержание

1. Пояснительная записка
2. Содержание
3. Общие сведения.
4. Пути движения транспортных средств к местам разгрузки/погрузки и рекомендуемые пути передвижения воспитанников по территории МДОУ «Детский сад № 37 д. Судино»
5. План - схема расположения МДОУ «Детский сад № 37 д. Судино», пути движения транспортных средств и воспитанников в/из образовательного учреждения.
6. Приложения:
 - * Памятка для администрации образовательного учреждения;
 - * План мероприятий по предупреждению детского дорожно - транспортного травматизма;
 - Инструкция для воспитателей по предупреждению детского дорожно - транспортного травматизма;
 - Рекомендации родителям;

к приказу департамента образования
Ярославской области
от 29.04.2013 № 305/01-03

Пояснительная записка к Паспорту дорожной безопасности образовательного учреждения

1. Паспорт дорожной безопасности образовательного учреждения (далее – Паспорт) предназначен для отображения информации об образовательном учреждении (далее – ОУ) с точки зрения обеспечения безопасности обучающихся (воспитанников) на этапах их перемещения «дом – ОУ – дом», для использования педагогическим составом и сотрудниками Госавтоинспекции в работе по разъяснению безопасного передвижения и поведения обучающихся (воспитанников) на улично-дорожной сети вблизи ОУ и на маршруте «ОУ – дом», для подготовки мероприятий по предупреждению детского дорожно-транспортного травматизма.

Паспорт ведется ответственным сотрудником образовательного учреждения совместно с сотрудниками отделов ГИБДД МР (инспекторами по пропаганде), которые оказывают помощь в разработке Паспорта, а также при внесении необходимых изменений в отдельные разделы Паспорта (схемы, перечни мероприятий по предупреждению ДТП с участием обучающихся (воспитанников)).

Оригинал Паспорта хранится в ОУ, копия – в контрольно-наблюдательном деле в подразделении ГИБДД МР (по запросу).

2. Типовой Паспорт должен иметь титульный лист и содержать следующие разделы:

- Общие сведения;
- План-схемы;
- Рекомендации по реализации мероприятий по проведению проверок территорий ОУ, подъездных путей и пешеходных переходов.

2.1. Титульный лист должен содержать:

надпись «Паспорт дорожной безопасности образовательного учреждения» и наименование образовательного учреждения в соответствии с Уставом;

в верхней части листа слева надпись «Утверждаю» и реквизиты (ФИО, дата утверждения) руководителя образовательного учреждения;

справа надпись «Утверждаю» и реквизиты (ФИО, дата утверждения) ответственного руководителя отдела ГИБДД МР;

внизу листа указывается год подготовки Паспорта.

2.2. Раздел «Общие сведения» должен содержать следующую информацию:

- Наименование ОУ;
- Тип ОУ;
- Юридический адрес ОУ;
- Фактический адрес ОУ (если отличается от юридического);
- Руководители ОУ: Директор (заведующий);
Заместитель директора по учебной работе;
Заместитель директора по воспитательной работе;
- Ответственный (ые) от муниципального органа управления образованием (телефон, адрес);
- Ответственный (ые) от отделов ГИБДД МР (телефон, адрес);
- Ответственные за мероприятия по профилактике детского травматизма (телефон, адрес);
- Количество учащихся;
- Наличие уголка по БДД (если имеется, указать место расположения);
- Наличие класса по БДД (если имеется, указать место расположения);
- Наличие автогородка (площадки) по БДД (если имеется);
- Наличие автобуса в ОУ;
- Расписание занятий в ОУ: 1-ая смена: _____
2-ая смена: _____
внеклассные занятия: _____
- Телефоны: оперативных служб: МЧС, Полиция, Скорая помощь;
дорожно-эксплуатационных организаций, осуществляющих содержание УДС;

2.3. План-схемы, рекомендуемые к размещению в Паспорте:

- **план-схема района расположения ОУ, пути движения транспортных средств и обучающихся (воспитанников)**

1. Район расположения образовательного учреждения определяется группой жилых домов, зданий и улично-дорожной сетью с учетом остановок общественного транспорта, центром которого является непосредственно образовательное учреждение;

2. Территория, указанная в схеме, включает в себя:

- образовательное учреждение;
- стадион вне территории ОУ, на котором могут проводиться занятия по физической культуре (*при наличии*);
- парк, в котором преподавателями проводятся занятия на открытом воздухе (*при наличии*);
- спортивно-оздоровительный комплекс (*при наличии*);
- автомобильные дороги и тротуары;

3. На схеме должно быть обозначено:

- расположение жилых домов, зданий и сооружений;
- сеть автомобильных дорог;
- пути движения транспортных средств;
- пути движения обучающихся (воспитанников) в/из образовательного учреждения;
- уличные (наземные – регулируемые/нерегулируемые) и внеуличные (надземные и подземные) пешеходные переходы;
- названия улиц и нумерация домов.

Схема необходима для общего представления о районе расположения ОУ. Для изучения безопасности движения обучающихся (воспитанников) на схеме обозначены наиболее частые пути движения обучающихся (воспитанников) от дома (от отдаленных остановок маршрутных транспортных средств) к ОУ и обратно.

При исследовании маршрутов движения обучающихся (воспитанников) необходимо уделить особое внимание опасным зонам, где часто обучающиеся пересекают проезжую часть не по пешеходному переходу;

- **схема организации дорожного движения в непосредственной близости от образовательного учреждения с размещением соответствующих технических средств, маршруты движения обучающихся (воспитанников) и расположение парковочных мест**

1. Схема организации дорожного движения, ограничена автомобильными дорогами, находящимися в непосредственной близости от образовательного учреждения.

2. На схеме обозначено:

- здание ОУ с указанием территории, принадлежащей непосредственно ОУ (при наличии указать ограждение территории);
- автомобильные дороги и тротуары;
- уличные (наземные – регулируемые/нерегулируемые) и внеуличные (надземные и подземные) пешеходные переходы на подходах к ОУ;
- дислокация существующих дорожных знаков и дорожной разметки;
- другие технические средства организации дорожного движения;
- направление движения транспортных средств по проезжей части;
- направление движения детей;

3. На схеме указано расположение остановок маршрутных транспортных средств и безопасные маршруты движения обучающихся (воспитанников) от остановочного пункта к ОУ и обратно.

4. При наличии стоянки (парковочных мест) около ОУ, указывается место расположение и безопасные маршруты движения обучающихся (воспитанников) от парковочных мест к ОУ и обратно.

К схеме (в случае необходимости) должен быть приложен план мероприятий по приведению существующей организации дорожного движения к организации движения, соответствующей нормативным техническим документам, действующим в области дорожного движения, по окончании реализации которого готовится новая схема;

- маршруты движения групп обучающихся (воспитанников) от ОУ к стадиону, парку или к спортивно-оздоровительному комплексу (в случае их нахождения вне территории ОУ и необходимости проведения обязательных мероприятий, связанных с образовательным процессом)

На схеме района расположения ОУ указываются безопасные маршруты движения обучающихся (воспитанников) от ОУ к стадиону, парку или спортивно-оздоровительному комплексу и обратно.

Данные схемы должны использоваться педагогическим составом ОУ при организации движения групп детей к местам проведения занятий вне территории ОУ.

- пути движения транспортных средств к местам разгрузки/погрузки и рекомендуемых безопасных путей передвижения обучающихся (воспитанников) по территории образовательного учреждения (в случае осуществления доставки грузов в ОУ автомобильным транспортом)

На схеме указывается примерная траектория движения транспортного средства на территории ОУ, в том числе место погрузки/разгрузки, а также безопасный маршрут движения детей во время погрузочно-разгрузочных работ.

В целях обеспечения безопасного движения детей по территории ОУ необходимо исключить пересечение пути движения детей и пути движения транспортных средств.

- Паспорт может содержать и ряд других схем

2.4 В случае необходимости доставки детей в ОУ специальным транспортным средством (автобусом) для перевозки детей Паспорт должен содержать специальный раздел, касающийся такой перевозочной деятельности.

В данном разделе должны быть представлены сведения о владельце автобуса (ОУ, муниципальное образование, АТП и т.д.), соответствующие

данные о месте хранения и технического обслуживания автобуса, подробные сведения о водителе (водителях) (ФИО, открытые категории, стаж вождения, сведения о переподготовке и др.) с обязательным указанием места медицинского освидетельствования водителя, а также должны быть размещены следующие план-схемы:

- **подробный маршрут движения автобуса до ОУ**

На схеме указываются населенные пункты, через которые происходит следование автобуса ОУ, оборудованные места остановок для посадки и высадки обучающихся (воспитанников) в каждом населенном пункте; непосредственно населенный пункт, где расположено ОУ.

На схеме указан безопасный маршрут следования автобуса ОУ из пункта А в пункт В, а также обозначены:

- жилые дома населенных пунктов;
- здание ОУ;
- автомобильные дороги;
- дислокация существующих дорожных знаков на пути следования автобуса ОУ;
- пешеходные переходы, пересекающие проезжую часть маршрута движения автобуса ОУ;
- другие технические средства организации дорожного движения;

- **схема безопасного расположения остановки автобуса ОУ**

На схеме указывается подъезд в оборудованный «карман» или другое оборудованное место для посадки и высадки детей из автобуса ОУ, и дальнейший путь движения автобуса по проезжей части, а также безопасный маршрут движения детей от остановки автобуса ОУ.

На схеме обозначено:

- жилые дома района расположения ОУ;
- здание ОУ;
- ограждение территории ОУ (при наличии);
- автомобильные дороги.

2.5. Паспорт может содержать любую другую информацию, позволяющую объективно оценить положение дел в ОУ в части, касающейся обеспечения безопасности обучающихся (воспитанников).

Общие сведения

Наименование ОУ: Муниципальное дошкольное образовательное учреждение «Детский сад № 37 д. Судино»

Тип ОУ: дошкольное образовательное учреждение

Юридический адрес: 152121, Ярославская область, Ростовский район, д. Судино, дом 25.

Руководитель ОУ: заведующая Малявина Галина Сергеевна

Старший воспитатель: отсутствует в штатном расписании

Ответственный от управления образования Ростовского МР: главный специалист Коннова Валентина Анатольевна
адрес: г. Ростов, улица Ленинская, дом - 56; телефон: (8 48 536) 7 - 90 - 60.

Ответственные за мероприятия по профилактике детского травматизма:
- воспитатели групп в рамках «Основной общеобразовательной программы дошкольного образования».

Адрес: Ярославская область; Ростовский район, д. Судино, д.25,
телефон: (848536) 22 – 4 - 30;

Ответственный от отдела ОГИБДД Ростовского ОМВД России по Ярославской области майор полиции Чугунов Александр Валерьевич
адрес: г. Ростов, ул. Карла Маркса, д. 31^а.
телефон: 7 – 90 - 20; 7 – 90 - 29; 7 – 90 - 23;

Количество воспитанников: - 48 человек

Наличие уголка по БДД: имеется в средней и старшей группе

Наличие класса БДД: нет

Наличие авто городка (площадки) по БДД: нет

Наличие автобуса в МДОУ: нет.

Режим работы МДОУ: с 7.30 до 18.00

Телефоны оперативных служб:

- МЧС - 112; 01

- полиция - 02

- скорая помощь - 112; 03

ПЛАН

мероприятий по предупреждению детского дорожно-транспортного травматизма на: 2022 - 2023 учебные годы;





№ п/п	мероприятие	Срок исполнения	исполнитель
1.	Издать приказ о назначении ответственного сотрудника за работу по предупреждению ДДТТ	август	заведующая
2.	Инструктаж с педагогическими работниками по выполнению инструкции по обеспечению безопасности детей на улицах	1 раз в квартал	заведующая
3.	Ведение наблюдательного дела	В течение года	заведующая
4.	Вести накопительную папку по профилактике ДТТ (детского дорожного транспортного травматизма)	В течение года	педагоги ДОУ
5.	Составить методические разработки по обучению детей правилам дорожного движения.	август	педагоги ДОУ
6.	В группах обновить уголки по изучению правил дорожного движения	В течение года	педагоги ДОУ
7.	Изготовить и обновить пособия по изучению правил дорожного движения	В течение года	педагоги ДОУ
8.	Консультации для воспитателей: 1.«Организация занятий по обучению дошкольников безопасному поведению на улице» 2. «Целевые прогулки как форма профилактики детского дорожно-транспортного травматизма» 3. «Методика построения системы работы по изучению дошкольниками правил дорожного движения» 4. «Игра как ведущий метод обучения детей безопасному поведению на дорогах»	1 раз в квартал	заведующая

9.	Работа с родителями: 1.Оформить уголок безопасности дорожного движения для родителей 2.Провести анкетирование родителей по обучению детей ПДД и профилактике дорожно-транспортного травматизма	В течение года	Педагоги ДОУ
10.	Приобрести методическую литературу по ПДД	В течение года	заведующая
11.	Выставка детских рисунков «Зеленый огонек»	апрель	педагоги
12.	Анализ состояния работы по организации обучения детей ПДД	май	Заведующая, педагоги

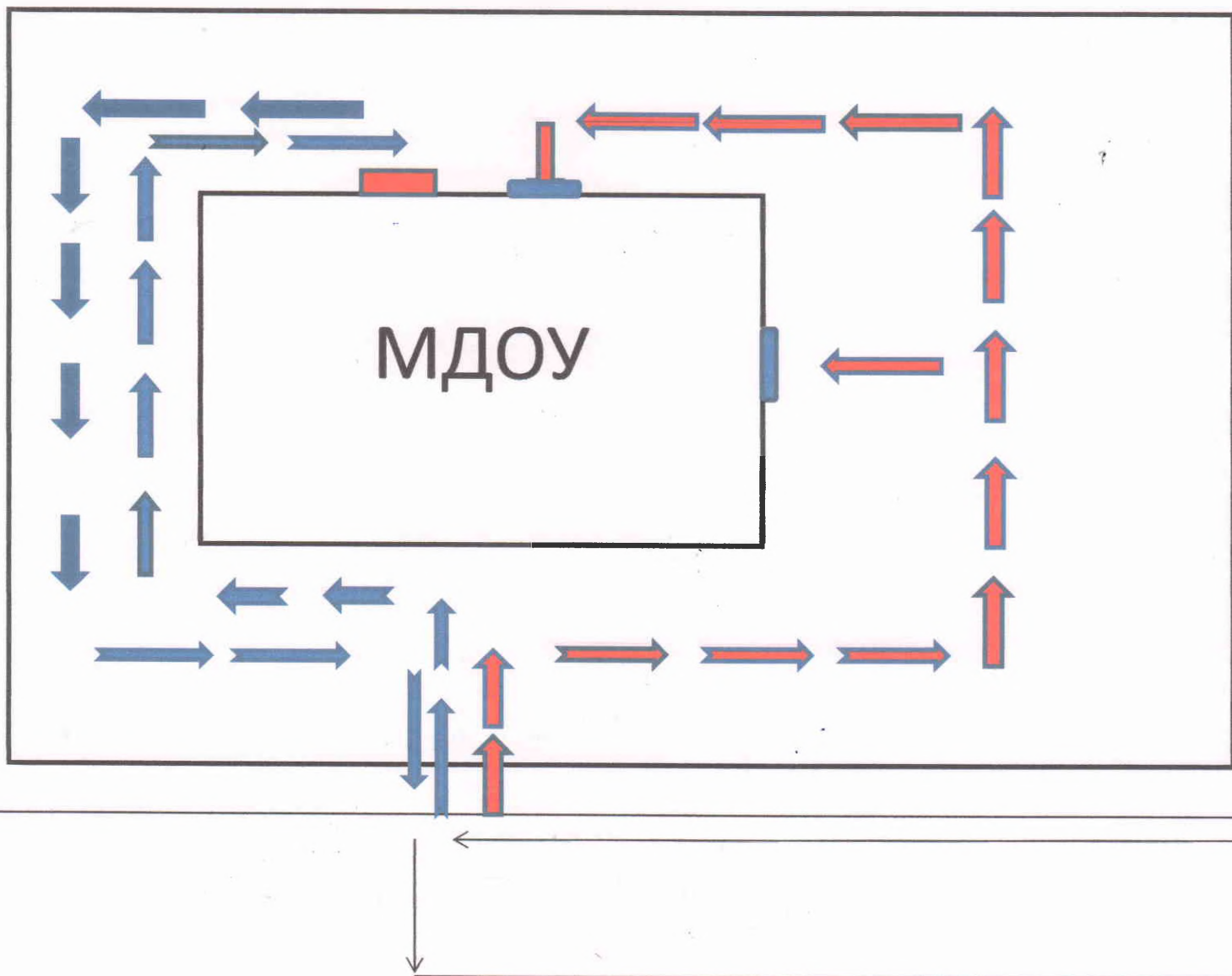
Пути движения транспортных средств к местам разгрузки/погрузки и рекомендуемые пути передвижения воспитанников по территории

МДОУ



-  - движение грузового транспорта по территории МДОУ (разгрузка и погрузка)
-  - движение детей на территории МДОУ
-  - место разгрузки (погрузки)
-  - вход в образовательное учреждение
-  - движение транспорта по трассе

1. План-схемы ОУ

План – схема района расположения ОУ, пути движения транспортных средств и обучающихся (воспитанников)



ПАМЯТКА ДЛЯ АДМИНИСТРАЦИИ ОБРАЗОВАТЕЛЬНОГО УЧРЕЖДЕНИЯ

При планировании мероприятий должны быть предусмотрены:

1. Работа с субъектами воспитательного процесса: воспитателями, педагогами дополнительного образования по оказанию им методической помощи в проведении разнообразных форм проведения мероприятий по изучению Правил дорожного движения.
2. Активизация работы по предупреждению несчастных случаев с детьми на улице, организация работы кружка «Зеленый огонек» по разъяснению среди дошкольников Правил поведения в общественных местах и предупреждению нарушений Правил дорожного движения.
3. Создание и оборудование уголков по безопасности движения, изготовление стендов, макетов улиц, перекрестков, светофоров, разработка методических, дидактических материалов и пособий для занятий с дошкольниками.
4. Создание специальных атрибутов для занятий в группе для практических занятий по Правилам дорожного движения.
5. Включение в программу по дополнительному образованию работы творческого объединения воспитанников по изучению ПДД.
6. Работа с родителями по разъяснению Правил дорожного движения, проведение разных форм: собрания, конференции, совместные игровые программы, выставки-конкурсы творческих работ (рисунки, поделки).
7. Пропаганда Правил дорожного движения через СМИ, видеофильмы, участие в творческих конкурсах (рисунки, плакаты, совместные работы детей и родителей, конспекты тематических и методических разработок; по проведению праздников, викторин, досугов, театрализованных представлений, игр и др.). Оформление методической копилки по организации и проведению месячника «Внимание, дети!».
8. Постоянный контакт администрации образовательного учреждения с начальником отдела ОГИБДД Ростовского ОМВД России по Ярославской области майором полиции Чугуновым А.В. – необходимое условие плодотворной работы по изучению Правил дорожного движения и профилактики детского дорожно-транспортного травматизма.

ИНСТРУКЦИЯ ДЛЯ ВОСПИТАТЕЛЕЙ ПО ПРЕДУПРЕЖДЕНИЮ ДЕТСКОГО ДОРОЖНО - ТРАНСПОРТНОГО ТРАВМАТИЗМА

Правила, изложенные в данной инструкции, предлагаются
к обязательному исполнению.

- Отправляясь на экскурсию или на прогулку по улицам города, воспитатель обязан точно знать число детей, которых он берет с собой (обязательно сделать пометку в журнале экскурсий). Оставшиеся по каким - либо причинам дети в детском саду, по указанию заведующей находятся под присмотром определенного сотрудника.
- Группы детей разрешается водить только по тротуару (а не по дороге вдоль тротуара). Нужно следить, чтобы дети шли строго по двое, взявшись за руки.
- Дети очень любознательны, в пути они могут увлечься увиденным, отстать или уклониться в сторону. Поэтому группу детей всегда должны сопровождать двое взрослых: один идет впереди, другой - сзади.
- Переходить через улицу надо на перекрестках или в местах, где имеются знаки перехода, по пешеходным дорожкам и при зеленом сигнале светофора.
- Переходить через улицу надо не спеша, спокойным ровным шагом.
- Переходить через улицу надо напрямик (а не наискось), потому что это ближайший путь на противоположную сторону.
- При переходе улицы на перекрестке надо обращать внимание не только на зеленый сигнал светофора, но и на приближающийся транспорт. Прежде чем сойти с тротуара необходимо пропустить машины .
- В тех местах, где нет тротуара, надо ходить по левой стороне, навстречу транспорту, и при его приближении уступать ему место, отходя к краю дороги.
- Воспитателям нужно брать с собой красный флажок, и в случае, когда дети не успели перейти улицу, поднятием вверх флажка дать сигнал водителю остановиться и пропустить остальных детей.
- Большое значение имеет обучение детей правилам уличного движения. Это следует делать систематически и настойчиво, сообразуясь с особенностями детского возраста.
- Каждый воспитатель должен хорошо знать правила дорожного движения, чтобы со знанием преподать их детям.

1. Я делаю это постоянно, когда приходится пользоваться транспортом, переходить дорогу. 2. Я делал это достаточно давно. 3. Не помню.

Какие виды городского транспорта знает Ваш ребенок?

1) Автобус; 2) троллейбус; 3) трамвай; 4) такси; 5) метро.

Рекомендации родителям младших дошкольников

Ваш ребенок должен играть только во дворе под вашим наблюдением и знать: на дорогу выходить нельзя!

Не запугивайте ребенка, а наблюдайте вместе с ним и, используя ситуации на дороге, улице, во дворе, объясняйте, что происходит с транспортом, пешеходами.

Развивайте у ребенка зрительную память, внимание. Для этого создавайте игровые ситуации дома. Закрепляйте в рисунках впечатления от увиденного.

В этом возрасте ваш малыш должен знать:

- на дорогу выходить нельзя;
- дорогу переходить можно только со взрослым, держась за руку. Вырваться нельзя;
- переходить дорогу надо по переходу спокойным шагом;
- пешеходы – люди, которые идут по улице;
- когда мы едем в автобусе, троллейбусе, трамвае, нас называют пассажирами;
- машины бывают разные – это транспорт. Машинами управляют шоферы водители). Для машин (транспорта) предназначено шоссе (дорога, мостовая);
- когда мы едем в транспорте, нельзя высовываться из окна, надо держаться за руку мамы, папы, поручень;
- чтобы был порядок на дороге, чтобы не было аварий, чтобы пешеход не попал под машину, надо подчиняться сигналу светофора: *Красный свет – движенья нет. А зеленый говорит: “Проходите, путь открыт!”*

Рекомендации родителям старших дошкольников

- ✓ Воспитывайте у ребенка привычку быть внимательным на улице, осторожным и осмотрительным.
- ✓ Наблюдайте за ситуациями на улице, дороге, за пешеходами и транспортом, светофором и обязательно обсуждайте с ребенком увиденное.
- ✓ Почитайте ребенку стихотворение по теме и обязательно побеседуйте с ним о прочитанном.
- ✓ На прогулке, по дороге в детский сад и домой закрепляйте знания, полученные ранее.
- ✓ Чаще задавайте ребенку проблемные вопросы, беседуйте с ним, обращайтесь внимание на свои действия (почему вы остановились перед переходом, почему именно в этом месте и т. д.).
- ✓ Ваш ребенок должен знать и строго выполнять определенные правила
- ✓ Ходить по тротуару следует с правой стороны.
- ✓ Прежде чем перейти дорогу, надо убедиться, что транспорта нет, посмотрев налево и направо, затем можно двигаться.
- ✓ Переходить дорогу полагается только шагом.
- ✓ Необходимо подчиняться сигналу светофора.
- ✓ В транспорте нужно вести себя спокойно, разговаривать тихо, держаться за руку взрослого (и поручни), чтобы не упасть.
- ✓ Нельзя высовываться из окна автобуса, троллейбуса, высовывать в окно руки.
- ✓ Входить в транспорт и выходить из него можно, только когда он стоит.
- ✓ Играть можно только во дворе.

Как называют людей, идущих вдоль улицы?

- Для кого предназначен тротуар?
- По какой стороне тротуара можно идти? Почему?
- Где пешеходы обязаны переходить улицу? Как?
- Почему нельзя переходить улицу наискосок?
- Где нужно ожидать маршрутный транспорт?
- Почему нельзя появляться внезапно перед близко идущим транспортом?
- Почему нельзя играть рядом с проезжей частью или на ней?

Консультация для родителей.

Консультация для родителей.

Причины детского дорожно-транспортного травматизма.

- Неумение наблюдать.
- Невнимательность.
- Недостаточный надзор взрослых за поведением детей.

Рекомендации по обучению детей ПДД.

При выходе из дома.

Если у подъезда дома возможно движение, сразу обратите внимание ребенка, нет ли приближающегося транспорта. Если у подъезда стоят транспортные средства или растут деревья, приостановите свое движение и оглядитесь – нет ли опасности.

При движении по тротуару.

- Придерживайтесь правой стороны.
- Взрослый должен находиться со стороны проезжей части.
- Если тротуар находится рядом с дорогой, родители должны держать ребенка за руку.
- Приучите ребенка, идя по тротуару, внимательно наблюдать за выездом машин со двора.
- Не приучайте детей выходить на проезжую часть, коляски и санки везите только по тротуару.

Готовясь перейти дорогу

- Остановитесь, осмотрите проезжую часть.
- Развивайте у ребенка наблюдательность за дорогой.
- Подчеркивайте свои движения: поворот головы для осмотра дороги. Остановку для осмотра дороги, остановку для пропуска автомобилей.
- Учите ребенка всматриваться вдаль, различать приближающиеся машины.
- Не стойте с ребенком на краю тротуара.
- Обратите внимание ребенка на транспортное средство, готовящееся к повороту, расскажите о сигналах указателей поворота у машин.
- Покажите, как транспортное средство останавливается у перехода, как оно движется по инерции.

При переходе проезжей части

- Переходите дорогу только по пешеходному переходу или на перекрестке.
- Идите только на зеленый сигнал светофора, даже если нет машин.
- Выходя на проезжую часть, прекращайте разговоры.
- Не спешите, не бегите, переходите дорогу размеренно.
- Не переходите улицу под углом, объясните ребенку, что так хуже видно дорогу.
- Не выходите на проезжую часть с ребенком из-за транспорта или кустов, не осмотрев предварительно улицу.
- Не торопитесь перейти дорогу, если на другой стороне вы увидели друзей, нужный автобус, приучите ребенка, что это опасно.
- При переходе по нерегулируемому перекрестку учите ребенка внимательно следить за началом движения транспорта.
- Объясните ребенку, что даже на дороге, где мало машин, переходить надо осторожно, так как машина может выехать со двора, из переулка.

При посадке и высадке из транспорта

- Выходите первыми, впереди ребенка, иначе ребенок может упасть, выбежать на проезжую часть.
- Подходите для посадки к двери только после полной остановки.
- Не садитесь в транспорт в последний момент (может прищемить дверями).
- Приучите ребенка быть внимательным в зоне остановки – это опасное место (плохой обзор дороги, пассажиры могут вытолкнуть ребенка на дорогу).

При ожидании транспорта

- Стойте только на посадочных площадках, на тротуаре или обочине.

Рекомендации по формированию навыков поведения на улицах

- Навык переключения на улицу: подходя к дороге, остановитесь, осмотрите улицу в обоих направлениях.
- Навык спокойного, уверенного поведения на улице: уходя из дома, не опаздывайте, выходите заблаговременно, чтобы при спокойной ходьбе иметь запас времени.
- Навык переключения на самоконтроль: умение следить за своим поведением формируется ежедневно под руководством родителей.
- Навык предвидения опасности: ребенок должен видеть своими глазами, что за разными предметами на улице часто скрывается опасность.